

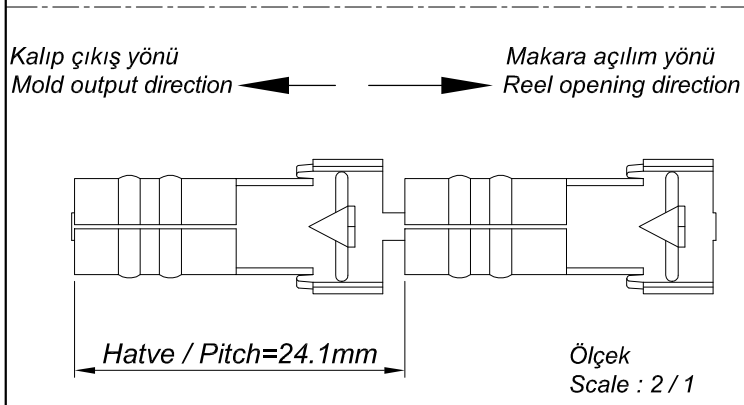

Bu Çizim MESA OTO ELEKTRİK LTD.ŞTİ'nin malıdır. Şirket Yetkililerinin izni olmaksızın kopya edilemez, üzerinde değişiklik yapılamaz.
This Drawing MESA AUTO ELECTRIC LTD 's are property. Can not be copied without the consent of the company authorized, any changes can be made.

PARÇA KODU PART CODE	PARÇA ADI PART NAME	s ÖLÇÜSÜ (KALINLIK) s MEASURE (THICKNESS)	Malzeme Material	Kaplama / Coating		
				SN	AG	Nİ
TYD 2607 DP	BUJİ UCU TIRNAKLI =DP=	-----	(CuZn30) Pirinç / Brass	-	-	-
TYD 2607 RP	BUJİ UCU TIRNAKLI =RP=	-----	(CuZn30) Pirinç / Brass	-	-	-
TYD 2607 RPK	BUJİ UCU TIRNAKLI =RPK=	-----	(CuZn30) Pirinç / Brass	+	-	-

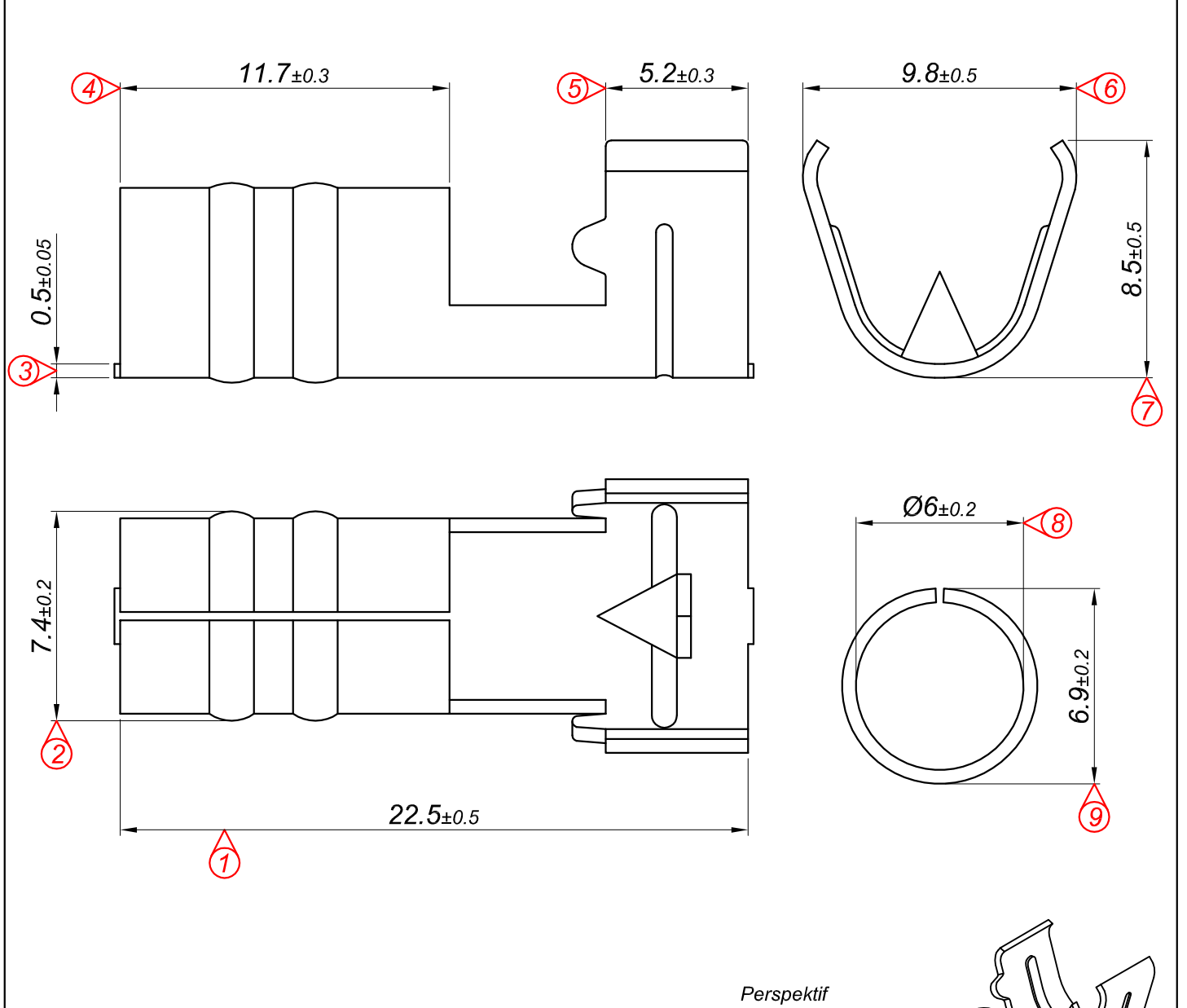

Kablo Kesiti
Wire Section : 6 - 10 mm²

Resmin Üzerinden Ölçü Almayınız
Don't use the drawing for measuring purpose

Tarih / Date	04.10.2013	İmza /Signature	Ölçek / Scale	No	Değişiklik / Revision	Tarih/Date
Çizen / Desing	M.Yağcı		5 / 1			
Onay / Approval	S.Gölcük					
	Parça Adı: Part Name	BUJİ UCU TIRNAKLI		Parça Kodu: Part Code	TYD 2607	